

Der Einwellen-Spänezerkleinerer EZ 100 zur Zerkleinerung von Aluminium- und Kupferspänen



Vorteile die überzeugen:

- Antrieb und Schneidwerk elektronisch überwacht und vor Überlastung geschützt
- Hervorragende Schneideigenschaften
- Hydraulische Andrückvorrichtung garantiert gleichmäßig hohen Durchsatz auch bei wolligen Spänen (Späneknäuel)
- Besonders wartungsfreundlich durch den zurückklappbaren Trichter
- Leicht austauschbare Schneidplatten
- Zwei Gegenmesser mit Wendeschneidplatten
- Gleichmäßiges Schneidgut durch eingebautes Lochsieb
- Auch zur Zerkleinerung von Kunststoffgebunden, Leiterplatten u.ä. geeignet
- Hohe Standzeit der Wendeschneidplatten

Die EZ 100 ist durch den zurückklappbaren Trichter sehr wartungsfreundlich.



Einwellen-Spänezerkleinerer EZ 100

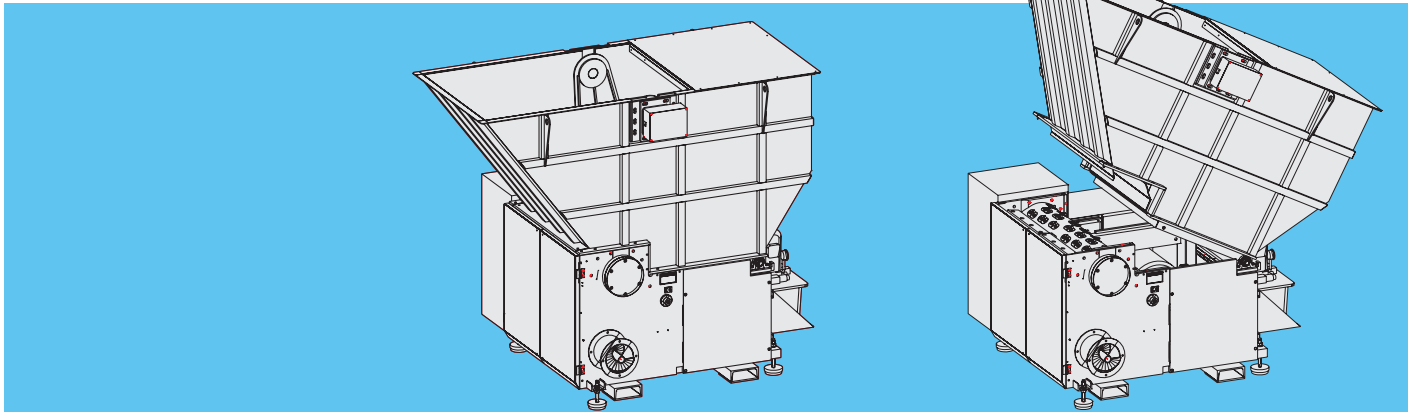

Eine Reihe innovativer Detaillösungen gewährleisten einen optimierten Arbeitsvorgang. Beispiel: Die Andrückvorrichtung verhindert durch ihre Pendelform eine Brückenbildung des Materials. Das bedeutet: Kein Arbeitsstau in der Maschine. Die EZ 100 ist durch den zurückklappbaren Trichter sehr wartungsfreundlich. Weitere Pluspunkte für die Betriebskosten: Sowohl der Rotor als auch die Gegenmesser sind mit Wendeschneidplatten bestückt. Bei Bedarf genügt es, nur die betroffenen Wendeschneidplatten auszutauschen.

Funktionsbeschreibung:

Das Zerkleinerungsgut wird durch die Drehbewegung des Rotors in Verbindung mit einer hydraulischen Nachdrückeinrichtung automatisch eingezogen und zerkleinert. Ein Sieb unter dem Rotor bestimmt die Korngröße. Verschiedene Siebe in unterschiedlichen Größen und Materialien stehen je nach Anforderungsprofil zur Verfügung.

Eigenschaften:

| | |
|------------------------|--|
| Einsatzgebiet: | Schneiden und Granulieren von Aluspänen, Leichtmetallen, Buntmetallen, Dünnblechen bis 1 mm |
| Durchsatz | bis zu 2 t/Std. |
| Antriebsleistung | 33 kW |
| Gewicht | ca. 3.500 kg |
| Länge x Breite x Höhe | 2.553 x 1.897 x 2.096 mm |
| Einfüllöffnung | 1.000 x 980 mm |
| Einfülltrichtervolumen | ca. 1.100 Liter |
| Nachdrückeinrichtung | hydraulisch |
| Materialaustragung | Schnecke, Absaugung, Förderband |
| Wendeschneidplatten | 68 Stück auf Rotor, drehbar und einzeln auswechselbar 70 Stück auf Gegenmesser, drehbar und einzeln auswechselbar |
| Rotordrehzahl | 97 min ⁻¹ |
| Sieblochung | 10, 12, 15, 20 oder 30 mm (Sondergrößen a. A.) |
| Anschlußwert | 3 N / 400 V / 50 Hz |
| Steuerung | SPS-Steuerung |
| Schaltschrank | mit Bedienfeld, flexible Anordnung möglich, da separat |

Ihr Ansprechpartner in der Schweiz

Helfina:

Know-how und Lösungen für Ihre Produktion

Helfina AG
Postfach 247
CH-5070 Frick
Tel +41 56 464 68 60
Fax +41 56 464 68 61
info@helfina.ch
www.helfina.ch

ARP GmbH & Co. KG

Industriestraße 37
D - 72275 Alpirsbach-Peterzell
Tel.: 07444 / 95150
Fax: 07444 / 951560

www.arp-mb.de



Sehr robust: Massiver Schneidrotor mit austauschbaren Wendeschneidplatten



Auch wollige Späne werden mit hohem Durchsatz zuverlässig verarbeitet.